

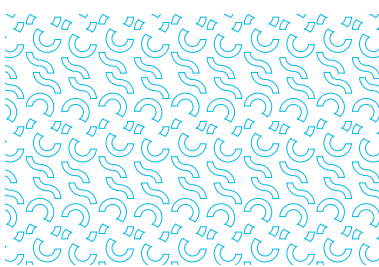

# SCEMED

LA RÉFÉRENCE  
DU BIEN-ÊTRE MÉDICAL

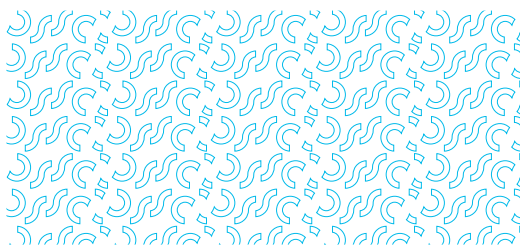

**ELEXO** TXL | FAUTEUIL  
DE DOUCHE

# ELEXO XXL

## CONFORT ET SÉCURITÉ

Fauteuil de douche à hauteur variable électrique :  
montée et descente progressives.  
Inclinaison maximale de 20° dans sa position la plus haute pour offrir un équilibre  
parfait entre la position assise du patient et la station debout du soignant.



### OPTIONS

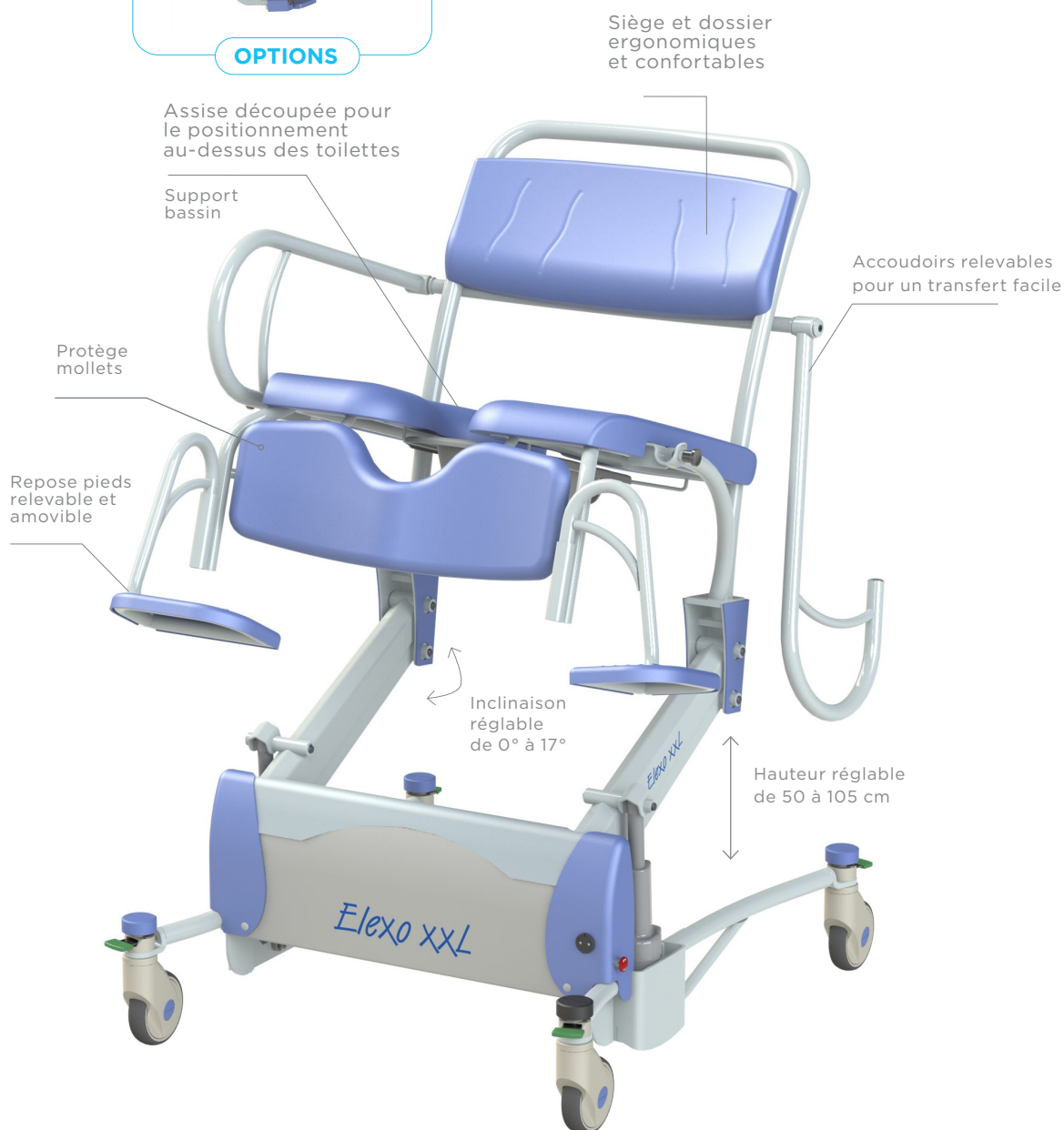

## Caractéristiques techniques

### LES + PRODUIT

Posture de travail ergonomique pour réaliser les soins.  
Inclinaison progressive au fur et à mesure de la montée.

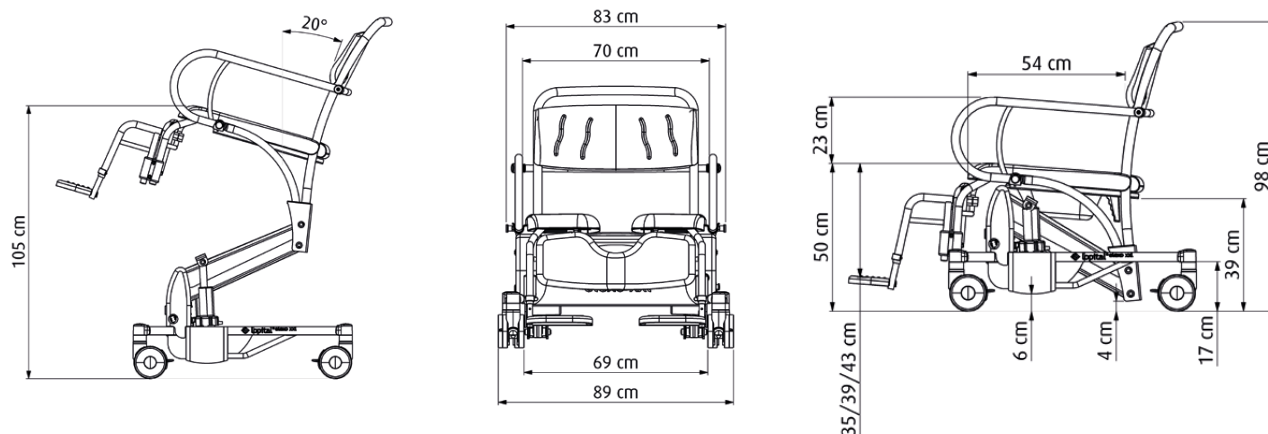

## Informations techniques

Réglage de la hauteur	De 500 à 1050 mm	Commande électrique	24 V
Réglage de l'inclinaison	De 0° à 20°	Batterie	<ul style="list-style-type: none"> <li>• Capacité 2 x 12V, 7.2 Ah</li> <li>• Mode veille après 60 min</li> <li>• Environ 40 montées/descentes avec un poids de 80 kg</li> </ul>
Charge maximale	220 kg	Chargeur	220 V 50/60 Hz 500mA Système magnétique anti arrachement
Poids à vide	71 kg	Normes	<ul style="list-style-type: none"> <li>• Marquage CE selon les directives 93/42 CEE &amp; 2007/47/CE</li> <li>• ISO 9001 (système de management de la qualité)</li> <li>• ISO 13485 (système de management de la qualité appliquée aux dispositifs médicaux)</li> </ul>
Roues	3 roues grand diamètre équipées de freins et 1 roue avec blocage directionnel		
Matériaux	<ul style="list-style-type: none"> <li>• Siège et dossier en mousse polyuréthane ultra confort</li> <li>• Structure en acier époxy peint</li> <li>• Acier inoxydable recouvert de peinture époxy</li> </ul>		



**ELEXO**  
fauteuil de douche

Réf. 530.012



**ELEXO XXL**  
charge maximale de 220 kg

Réf. 51005300

## OPTIONS

**Repose-tête**  
Réf. : 530.013

**Ceinture de sécurité**  
Réf. : 530.029

**Support Jambes Confort**

Inclinaison réglable de 30° à 83°  
Réf. : 530.033



### **FORMATION**

Transfert de notre savoir-faire pour la bonne utilisation des matériels SCEMED



### **CONSEILS PERSONNALISÉS**

Notre bureau d'études interne vous accompagne également dans vos projets d'aménagement sur mesure.



### **CONTRAT DE MAINTENANCE**

Pour plus de sérénité et de tranquillité, des offres adaptées et personnalisées selon vos besoins.

[Scemed.com](http://Scemed.com)



#### **LA RÉFÉRENCE DU BIEN-ÊTRE MÉDICAL**

SCEMED - Parc Eurasanté - Lille Métropole  
310 rue Jules Vallès - 59120 LOOS

**Tél. : 03 20 28 04 28**  
**Fax. : 03 20 28 04 00**  
**Email. : [contact@scemed.com](mailto:contact@scemed.com)**

Suivez nous sur :

